

ЗАМЕНЯЕМЫЕ ЧАСТИ ДЛЯ МАШИН HEIDELBERG
REPLACEMENT PARTS FOR HEIDELBERG

Запчасти для печатных машин Heidelberg. Перфорационные ножи, биговочные ножи, рейфферы самонаклада, зажимные планки.

**НОЖИ ПЕРФОРАЦИОННЫЕ, БИГОВОЧНЫЕ, РЕЖУЩИЕ (С ПОДШИПНИКАМИ)
PERFORATING, CREASING AND CUTTING (WITH BEARING)**

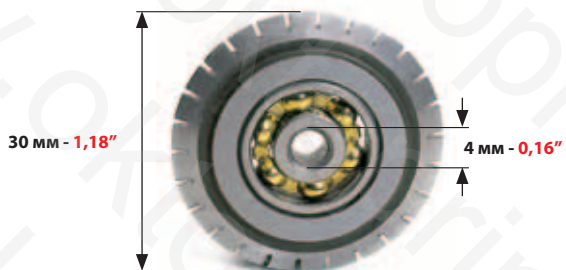

СТАНДАРТНЫЙ ПЕРФОРАЦИОННЫЙ НОЖ 29 ЗУБЦОВ ДЛЯ:
STANDARD PERFORATING WHEEL 26 TEETH FOR:

HEIDELBERG GTO/PRINTMASTER/MO

КОД
CODE

4690

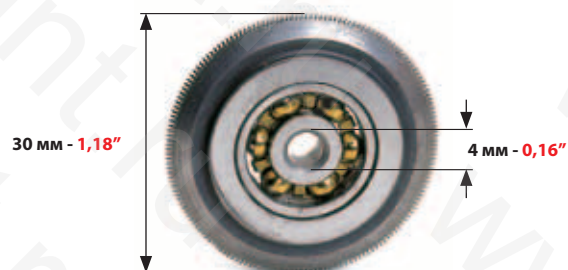

МИКРОПЕРФОРАЦИОННЫЙ НОЖ 170 ЗУБЦОВ ДЛЯ:
MICROPERFORATING WHEEL 170 TEETH FOR:

HEIDELBERG GTO/PRINTMASTER/MO

КОД
CODE

4695

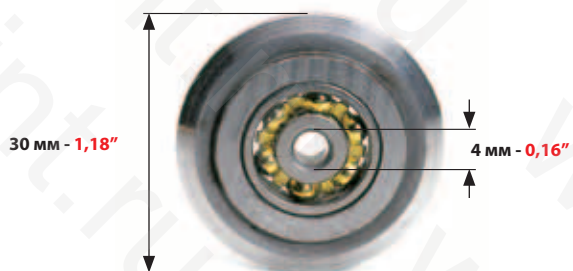

БИГОВОЧНЫЙ НОЖ ДЛЯ:
CREASING WHEEL FOR:

HEIDELBERG GTO/PRINTMASTER/MO

КОД
CODE

4700

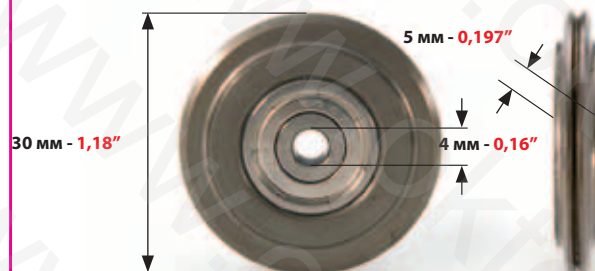

ДВОЙНОЙ БИГОВОЧНЫЙ НОЖ ДЛЯ:
DOUBLE CREASING WHEEL FOR:

HEIDELBERG GTO/PRINTMASTER/MO

КОД
CODE

4701

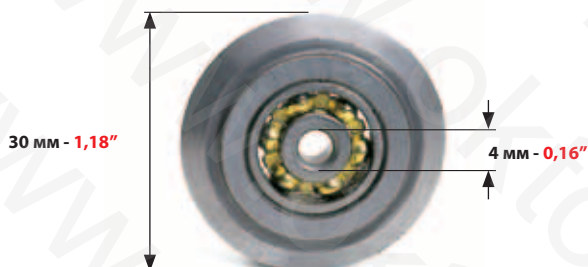

РЕЖУЩИЙ НОЖ ДЛЯ:
CUTTING WHEEL FOR:

HEIDELBERG GTO/PRINTMASTER/MO

КОД
CODE

4710

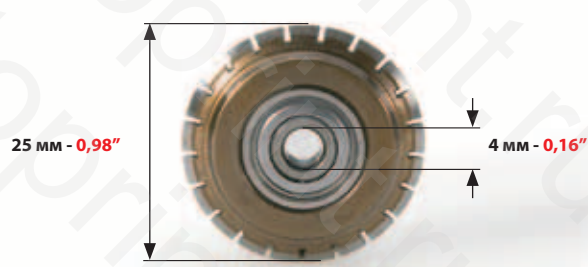

СТАНДАРТНЫЙ ПЕРФОРАЦИОННЫЙ НОЖ 21 ЗУБЕЦ ДЛЯ:
STANDARD PERFORATING WHEEL 21 TEETH FOR:

HEIDELBERG SPEEDMASTER 52

КОД
CODE

4682

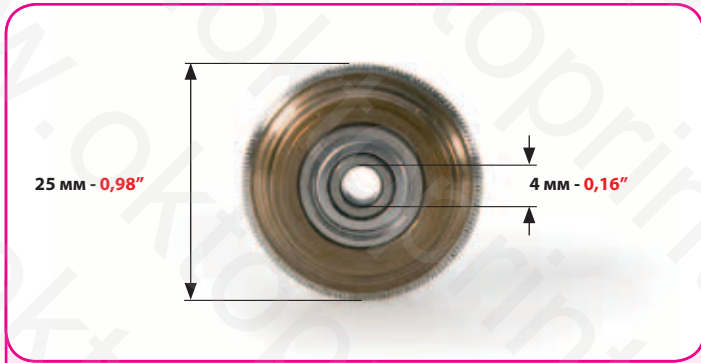

МИКРОПЕРФОРАЦИОННЫЙ НОЖ 160 ЗУБЦОВ ДЛЯ:
MICROPERFORATING WHEEL 160 TEETH FOR:

HEIDELBERG SPEEDMASTER 52

	КОД CODE
	4683

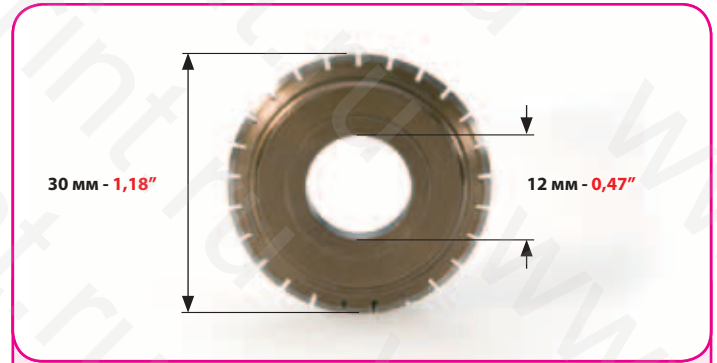

СТАНДАРТНЫЙ ПЕРФОРАЦИОННЫЙ НОЖ 24 ЗУБЦА ДЛЯ:
STANDARD PERFORATING WHEEL 24 TEETH FOR:

SAKURAY - OLIVER
ВСЕ МОДЕЛИ - ALL MODELS

БЕЗ ПОДШИПНИКОВ WITHOUT BEARING	КОД CODE
	4684

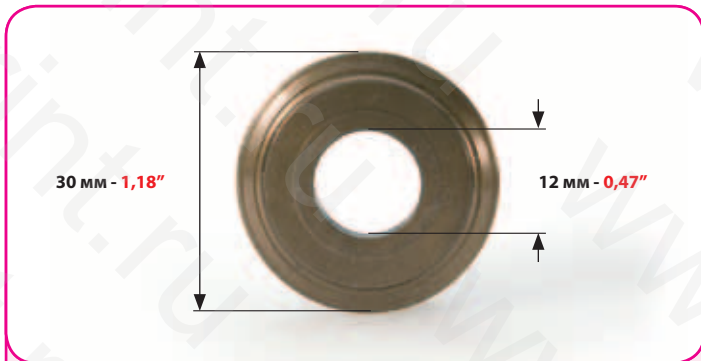

БИГОВОЧНЫЙ НОЖ ДЛЯ
CREASING WHEEL FOR:

SAKURAY - OLIVER

БЕЗ ПОДШИПНИКОВ WITHOUT BEARING	КОД CODE
	4685



МАЛАЯ РАБОЧАЯ ЧАСТЬ НАПРАВЛЯЮЩЕЙ ЛИСТА ДЛЯ:
SMALL SHEET SMOOTHER PLATE SPRING FOR:

HEIDELBERG
SPEEDMASTER 102/72/74/SORM Z/SORK

МИНИМАЛЬНЫЙ ЗАКАЗ 2 ШТ. MINIMUM ORDER 2 PCS	КОД CODE	ТОЛЩИНА THICKNESS	
	4711	0,60 мм	0,024"
	4712	0,60 мм	0,024"



НАКЛАДКА С КЛЕЕВЫМ СЛОЕМ НА РАБОЧУЮ ЧАСТЬ
НАПРАВЛЯЮЩЕЙ ЛИСТА:
ADHESIVE SEPARATOR FOR SMALL PLATE SPRING FOR:

HEIDELBERG
SPEEDMASTER 102/72/74/SORM/SORS

МИНИМАЛЬНЫЙ ЗАКАЗ 2 ШТ. MINIMUM ORDER 2 PCS	КОД CODE
	4713

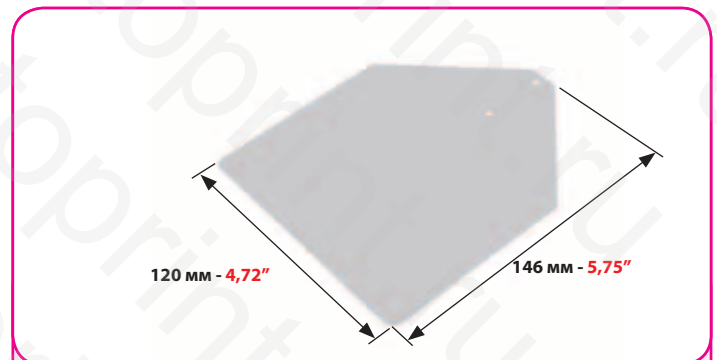

БОЛЬШАЯ ЦЕНТРАЛЬНАЯ НАПРАВЛЯЮЩАЯ ЛИСТА ДЛЯ:
LARGE CENTRAL PLATE SPRING FOR:

HEIDELBERG
SPEEDMASTER 102/72/74/SORM/SORS

МИНИМАЛЬНЫЙ ЗАКАЗ 2 ШТ. MINIMUM ORDER 2 PCS	КОД CODE	ТОЛЩИНА THICKNESS	
	4714	0,10 мм	0,004"

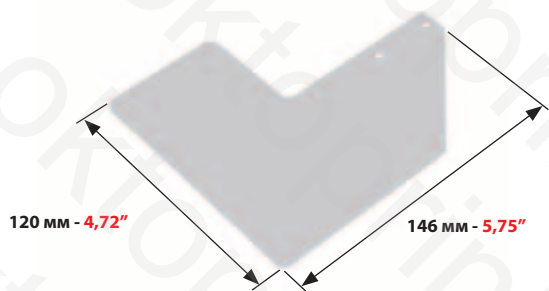

БОКОВАЯ НАПРАВЛЯЮЩАЯ ЛИСТА ДЛЯ:
LATERAL PLATE SPRING FOR:

HEIDELBERG
SPEEDMASTER 102/72/SORM/SORS

МИНИМАЛЬНЫЙ ЗАКАЗ 2 ШТ. MINIMUM ORDER 2 PCS	КОД CODE	ПРАВЫЙ И ЛЕВЫЙ ТОЛЩИНА LEFT & RIGHT THICKNESS	
	4715	0,10 мм	0,004"

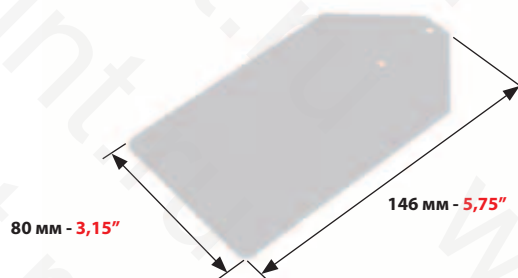

МАЛАЯ ЦЕНТРАЛЬНАЯ НАПРАВЛЯЮЩАЯ ЛИСТА ДЛЯ:
SMALL CENTRAL PLATE SPRING FOR:

HEIDELBERG
SPEEDMASTER 102/72/74/SORM/SORS

МИНИМАЛЬНЫЙ ЗАКАЗ 2 ШТ. MINIMUM ORDER 2 PCS	КОД CODE	ТОЛЩИНА THICKNESS	
	4716	0,10 мм	0,004"

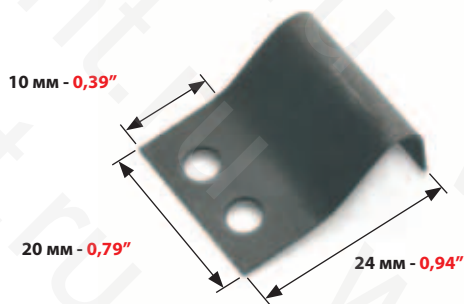

НАПРАВЛЯЮЩАЯ ПРУЖИНА ОТСЕКATEЛЯ ЛИСТА ДЛЯ:
SHEET GUIDE SPRING FOR:

HEIDELBERG GTO

КОД CODE
4805



НАПРАВЛЯЮЩАЯ ЛИСТА ДЛЯ:
SHEET GUIDE FOR:

HEIDELBERG GTO 46/GTO 52

КОД CODE	ТОЛЩИНА THICKNESS
4807	0,25 мм

	0,010"
--	--------

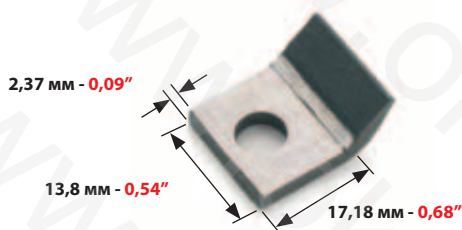

ГРЕЙФЕР ПЕРЕДАТОЧНОГО ЦИЛИНДРА С РЕЗИНОВОЙ НАКЛАДКОЙ ДЛЯ:
TRANSFER CYLINDER GRIPPER WITH RUBBER LIP FOR:

HEIDELBERG GTO 46/GTO 52/MO

МИНИМАЛЬНЫЙ ЗАКАЗ: 5 ШТ. MINIMUM ORDER 5 PCS	КОД CODE
	4803



ГРЕЙФЕР САМОНАКЛАДА С РЕЗИНОВОЙ НАКЛАДКОЙ ДЛЯ:
FEEDER GRIPPER WITH RUBBER LIP FOR:

HEIDELBERG GTO 46/GTO 52/MO

МИНИМАЛЬНЫЙ ЗАКАЗ: 5 ШТ. MINIMUM ORDER 5 PCS	КОД CODE
	4790



ГРЕЙФЕР САМОНАКЛАДА С РЕЗИНОВОЙ НАКЛАДКОЙ ДЛЯ:
FEEDER GRIPPER WITH RUBBER LIP FOR:

HEIDELBERG
KOR/KORA/KORD 62/KORD 64/KORS 72

МИНИМАЛЬНЫЙ ЗАКАЗ:
5 ШТ.
MINIMUM ORDER 5 PCS

КОД
CODE

4791

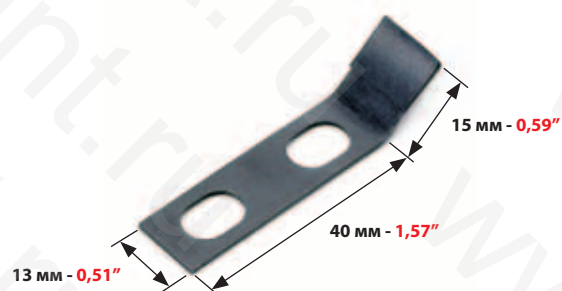

ВЫВОДНОЙ ГРЕЙФЕР С РЕЗИНОВОЙ НАКЛАДКОЙ ДЛЯ:
EXIT GRIPPER WITH RUBBER LIP FOR:

HEIDELBERG GTO 46/GTO 52/KORD 62/KORD 64

МИНИМАЛЬНЫЙ ЗАКАЗ:
5 ШТ.
MINIMUM ORDER 5 PCS

КОД
CODE

4800

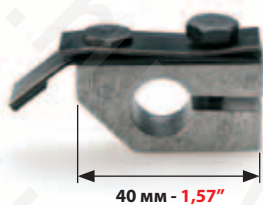

ГРЕЙФЕР В СБОРКЕ ДЛЯ:
COMPLETE GRIPPER FOR:

HEIDELBERG GTO 46/GTO 52/KORD 62/KORD 64

КОД
CODE

4801

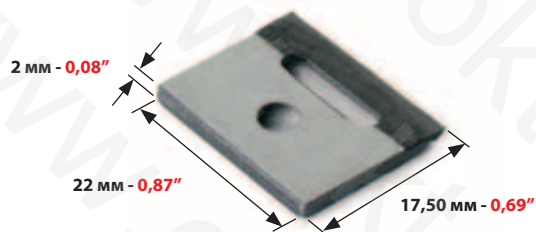

ГРЕЙФЕР ПЕРЕДАТОЧНОГО ЦИЛИНДРА ДЛЯ:
TRANSFER CYLINDER GRIPPER FOR:

HEIDELBERG QUICKMASTER/TOK
ВСЕ МОДЕЛИ - ALL MODELS

МИНИМАЛЬНЫЙ ЗАКАЗ:
2 ШТ.
MINIMUM ORDER 2 PCS

КОД
CODE

4804



ГРЕЙФЕР САМОНАКЛАДА ТИГЕЛЬНЫХ МАШИН ДЛЯ:
FEEDER GRIPPER FOR LETTERPRESS MACHINE FOR:

HEIDELBERG CYLINDER SBG

МИНИМАЛЬНЫЙ ЗАКАЗ:
5 ШТ.
MINIMUM ORDER 5 PCS

КОД
CODE

4821

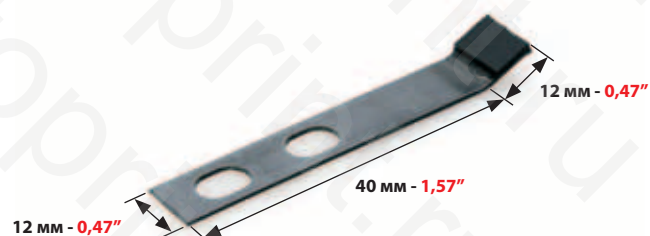

ВЫВОДНОЙ ГРЕЙФЕР ТИГЕЛЬНЫХ МАШИН ДЛЯ:
EXIT GRIPPER FOR LETTERPRESS MACHINE FOR:

HEIDELBERG CYLINDER

МИНИМАЛЬНЫЙ ЗАКАЗ:
5 ШТ.
MINIMUM ORDER 5 PCS

КОД
CODE

4823

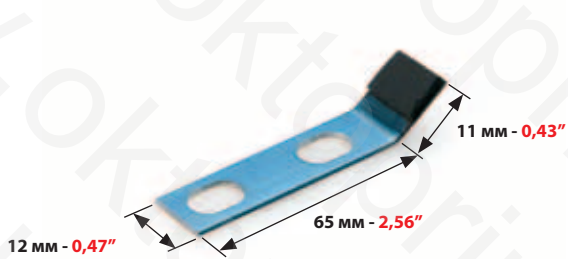

ВЫХОДНОЙ ГРЕЙФЕР ДЛЯ ТИГЕЛЬНЫХ МАШИН ДЛЯ:
EXIT GRIPPER FOR LETTERPRESS MACHINE FOR:
HEIDELBERG CYLINDER

МИНИМАЛЬНЫЙ ЗАКАЗ:
5 ШТ.
MINIMUM ORDER 5 PCS

КОД
CODE

4822

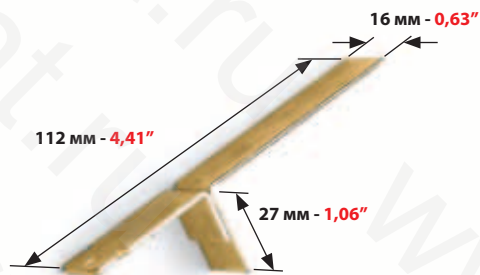

ТОРМОЗ ЛИСТА ДЛЯ:
SHEET STOP GUIDE FOR:
HEIDELBERG GTO 46/52

КОД
CODE

4880

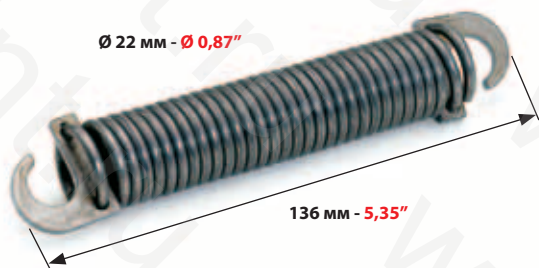

ПРУЖИНА ДЛЯ СТАЛКИВАТЕЛЯ ЛИСТА ДЛЯ:
SPRING FOR FEED JOGGER LEVER FOR:
HEIDELBERG GTO 46/52/SPEEDMASTER 102

КОД
CODE

4765

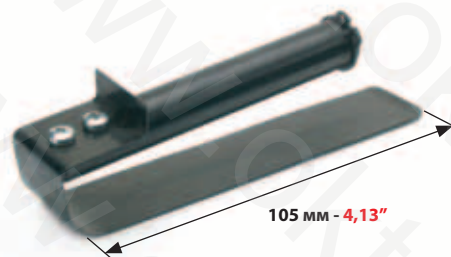

ВЫРАВНИВАЮЩИЙ УПОР ЛИСТА ДЛЯ:
SHEET STEADIER SUPPORT FOR:
HEIDELBERG GTO 46/52/KOR/KORD/KORS

ДЛЯ ПЛАСТИН 26X38 И
32X46
FOR PLATEN "T" 26X38 AND
"GT" 32X46

КОД
CODE

4766



ПОДШИПНИК ДЛЯ:
BEARING FOR:
HEIDELBERG GTO 46/52/MO

МИНИМАЛЬНЫЙ ЗАКАЗ:
5 ШТ.
MINIMUM ORDER 5 PCS

КОД
CODE

4745



ПОДШИПНИК ДЛЯ:
BEARING FOR:
HEIDELBERG GTO 46/52/MO

МИНИМАЛЬНЫЙ ЗАКАЗ:
5 ШТ.
MINIMUM ORDER 5 PCS

КОД
CODE

4746

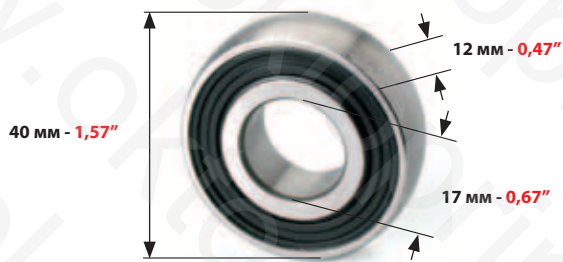

ПОДШИПНИК ДЛЯ:
BEARING FOR:

HEIDELBERG SORS/SPEEDMASTER

МИНИМАЛЬНЫЙ ЗАКАЗ:
5 ШТ.
MINIMUM ORDER 5 PCS

КОД
CODE
4747

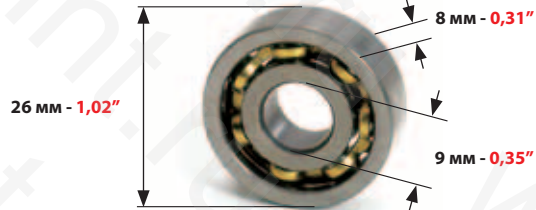

ДЛЯ ПЛАСТИН "Т" 26x38 И "GT" 32x46
FOR PLATEN "T" 26x38 AND "GT" 32x46

ПОДШИПНИК ДЛЯ НАКАТНЫХ КРАСОЧНЫХ ВАЛИКОВ ДЛЯ:
BEARING FOR INKING ROLLERS FOR:

HEIDELBERG

МИНИМАЛЬНЫЙ ЗАКАЗ:
5 ШТ.
MINIMUM ORDER 5 PCS

КОД
CODE
4740

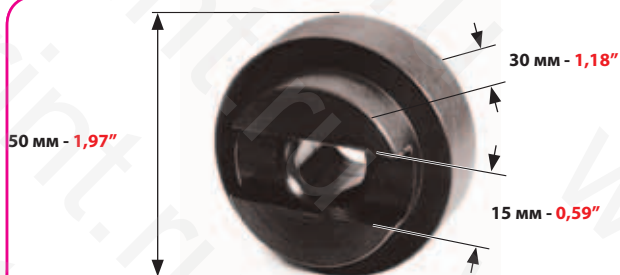

ДЛЯ ПЛАСТИН "Т" 26x38 И "GT" 32x46
FOR PLATEN "T" 26x38 AND "GT" 32x46

ПЛАСТИКОВАЯ МУФТА ДЛЯ НАКАТНЫХ КРАСОЧНЫХ ВАЛИКОВ:
PLASTIC WHEEL FOR INKING ROLLERS FOR:

HEIDELBERG

МИНИМАЛЬНЫЙ ЗАКАЗ:
5 ШТ.
MINIMUM ORDER 5 PCS

КОД
CODE
4755

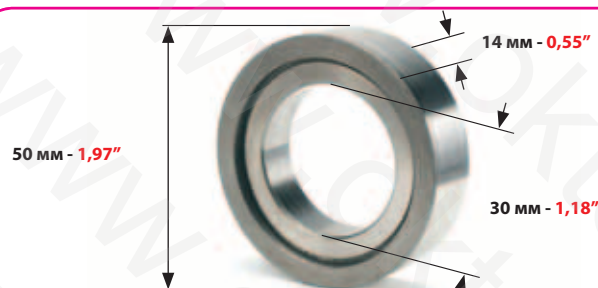

ДЛЯ ПЛАСТИН "Т" 26x38 И "GT" 32x46
FOR PLATEN "T" 26x38 AND "GT" 32x46

УПОРНОЕ КОЛЬЦО ДЛЯ:
PRESSURE RING FOR:

HEIDELBERG

МИНИМАЛЬНЫЙ ЗАКАЗ:
5 ШТ.
MINIMUM ORDER 5 PCS

КОД
CODE
4756

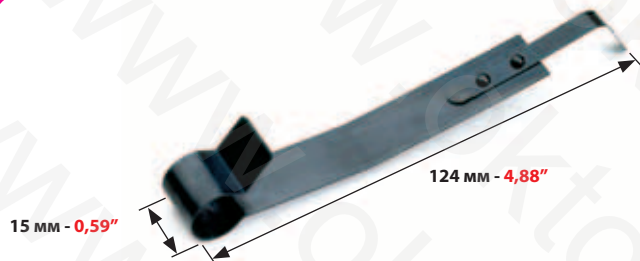

ДЛЯ ПЛАСТИН "Т" 26x38 И "GT" 32x46
FOR PLATEN "T" 26x38 AND "GT" 32x46

БОКОВАЯ ПРУЖИНА ДЛЯ:
LATERAL SPRING FOR:

HEIDELBERG

МИНИМАЛЬНЫЙ ЗАКАЗ:
5 ШТ.
MINIMUM ORDER 5 PCS

КОД
CODE
4760



ДЛЯ ПЛАСТИН "Т" 26x38
И "GT" 32x46
FOR PLATEN "T" 26x38
AND "GT" 32x46

ЦЕНТРАЛЬНЫЙ ОТДЕЛИТЕЛЬ ЛИСТА ДЛЯ:
CENTRAL SHEET SEPARATOR FOR:

HEIDELBERG

МИНИМАЛЬНЫЙ ЗАКАЗ:
5 ШТ.
MINIMUM ORDER 5 PCS

КОД
CODE
4750

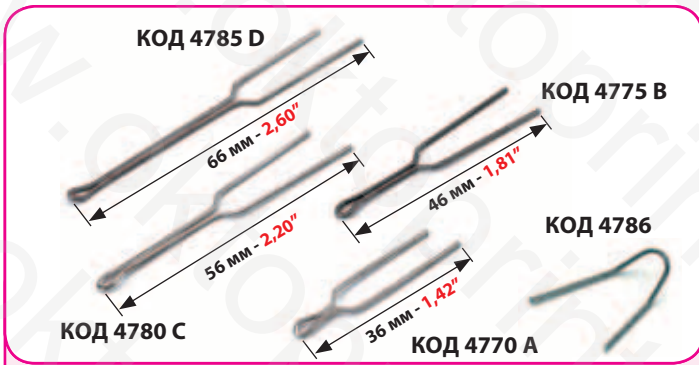

ШПИЛЬКИ ДЛЯ ФОРМ ДЛЯ:
PINS FOR PLATEN FOR:

HEIDELBERG

УПАКОВКА 50 ШТ.
PACKET OF 50 PCS

КОД
CODE

4770 A - 4775 B
4780 C - 4785 D - 4786

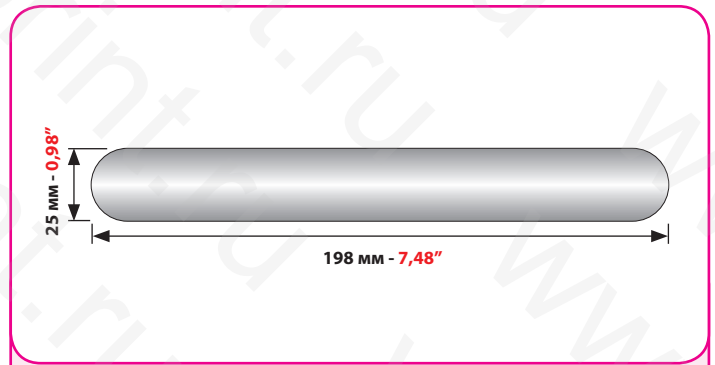

СТАЛЬНОЙ ЩУП ДЛЯ РЕГУЛИРОВКИ КРАСОЧНЫХ ВАЛИКОВ
STEEL BLADE FOR ADJUSTMENT OF INKING ROLLER PRESSURE

УПАКОВКА: 4 ШТ. |
4 PCS PACKET

КОД
CODE
4630

ТОЛЩИНА
THICKNESS

0,10 мм

0,004"

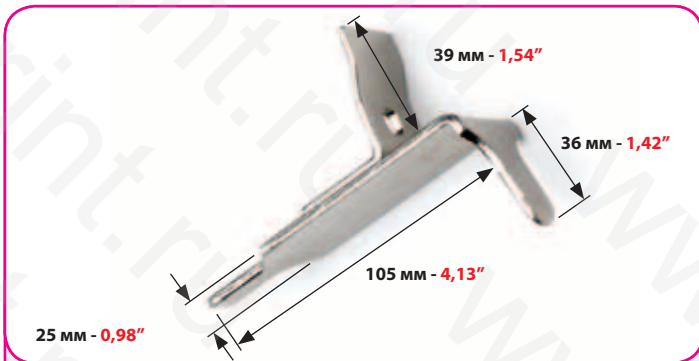

ТОРМОЗ ЛИСТА ДЛЯ:
SHEET STOP GUIDE FOR:

HEIDELBERG KORD 62/64
НАЧИНАЯ С СЕРИИ - FROM THE SERIES: 335791

КОД
CODE

4885

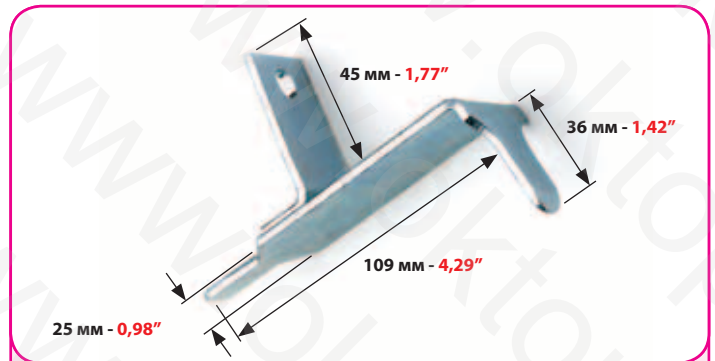

ТОРМОЗ ЛИСТА ДЛЯ:
SHEET STOP GUIDE FOR:

HEIDELBERG KORD 64

КОД
CODE

4890

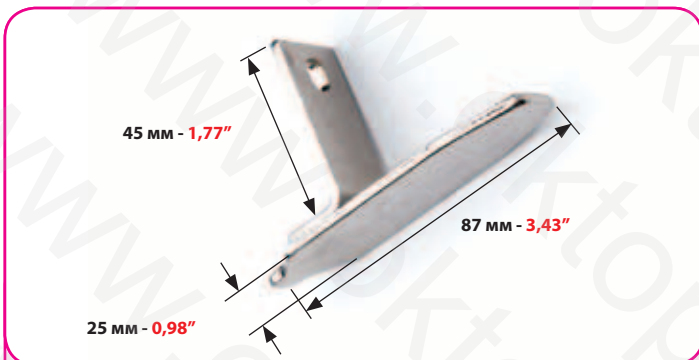

ТОРМОЗ ЛИСТА ДЛЯ:
SHEET STOP GUIDE FOR:

HEIDELBERG KORD 62
ДО СЕРИИ - UP TO SERIES: 335790

КОД
CODE

4895

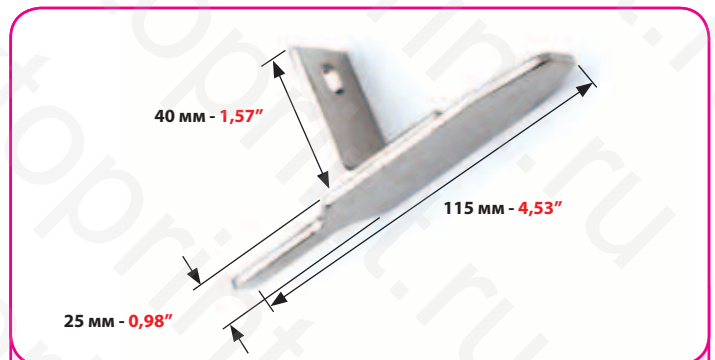

ТОРМОЗ ЛИСТА ДЛЯ:
SHEET STOP GUIDE FOR:

HEIDELBERG KORD 64

КОД
CODE

4900



352 мм - 13,86"

ШТАНГА ДЛЯ ВЫВОДНОГО ГРЕЙФЕРА:

BAR FOR EXIT GRIPPER FOR:

HEIDELBERG GTO 46/52/KORD/KORS 72

КОД
CODE

4718 для/for GTO 46

4719 для/for GTO 52

КОД
CODE

4721 для/for KORD

4722 для/for KORS 72

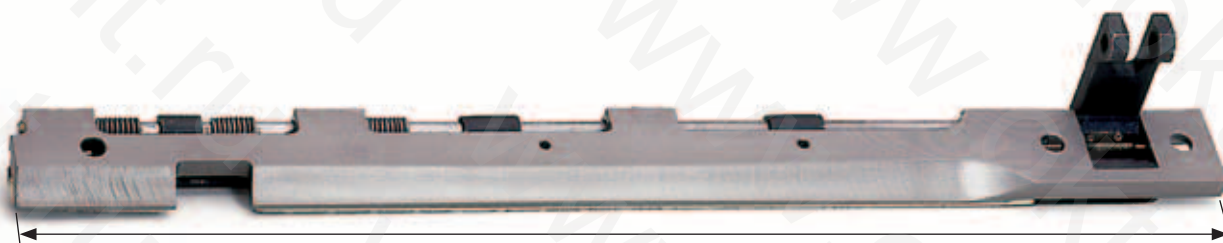

352 мм - 13,86"

ЗАЖИМНАЯ ПЛАНКА В СБОРЕ ДЛЯ ФОРМ 26X38 ДЛЯ:

COMPLETE GRIPPER BAR FOR PLATEN "T" 26X38 FOR:

HEIDELBERG

КОД
CODE

4720



440 мм - 17,32"

ЗАЖИМНАЯ ПЛАНКА В СБОРЕ ДЛЯ ФОРМ 32X46 PER:

COMPLETE GRIPPER BAR FOR PLATEN "GT" 32X46 FOR:

HEIDELBERG

КОД
CODE

4730